

# Z-BLOK®の支持方式/取付要領

Z-BLOK®の鉄皮への取付方式には、内止方式、外止方式、ディスク方式の3方式があります。いずれの方式でも取付金具が加熱面より離れた位置にあるため、酸化腐蝕の心配がなく、他のブロック工法に比べ耐久性に富んでいます。なお、取付金具はステンレス製です。

## 支持具による取付要領

### 1.内止方式

炉殻鉄皮の内側からZ-BLOK®をボルト、ナットで固定する方式です。

- ① Z-BLOK® 取付箇所にて、ボルトを溶接します。
- ② Z-BLOK®中央部に埋め込まれた紙管の開孔部からZ-BLOK®チャンネル中央円形開孔部を貫通するように、ガイドパイプを挿入します。
- ③ 溶接したボルトの先端に、Z-BLOK®を貫通させたガイドパイプを挿入します。
- ④ Z-BLOK®を押し込みます。その時、周辺のZ-BLOK®に金属製当板をして丁寧に押し込んでください。
- ⑤ ガイドパイプを抜き取ります。
- ⑥ 特殊ナットをボックスレンチに取り付け、先に取り出したガイドパイプ位置に挿入し、特殊ナットをボルトに締め付けます。
- ⑦ ボックスレンチを抜き取ります。
- ⑧ 紙管をペンチで抜き取り、開孔部にZ-BLOK®と同品質のバルクを必要に応じて充填します。

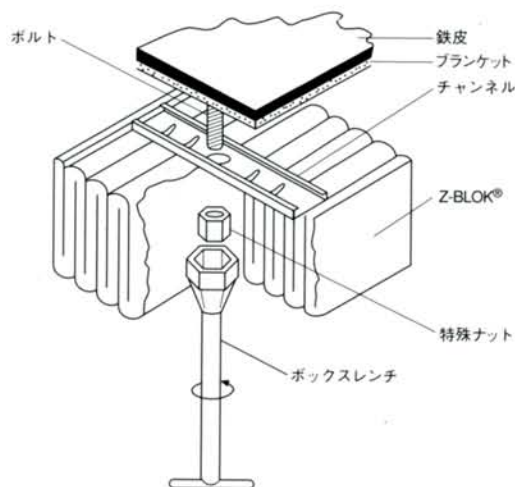

【M8ボルト及びナットの標準形状】

